

桌面头架 AH232

版本号: 1.0_20240506_CN



AH 232 是一款专门为消费电子耳机设计的测试夹具，拥有逼真的人体耳廓，左右耳面间距为 13cm~17cm，并提供刻度参考，极高的测试重复精度。

其结构设计稳定，操作重复性高。

实际购买AH 232的单品，仅包含金属支架及人体耳廓 (ER 807L/R)。

不包含人工耳CM 311($\leq 33\text{dBA}$)，不包含人工耳SS 770-11 (低底噪型 $\leq 16\text{dBA}$)，不包含人工嘴AM581。

产品特点

- 所有安装位置带刻度，重复性高
- 手动调节螺丝，调节过程无需工具参与
- 头高，左右耳宽可调节
- 支持人工耳快速接入
- 支持人工嘴安装
- 可自由搭配不同底噪的传声器

产品参数

长度	240mm
宽度	240mm
高度	336mm
重量	约4.8Kg
支架材质	铝合金
耳廓材质	硅胶

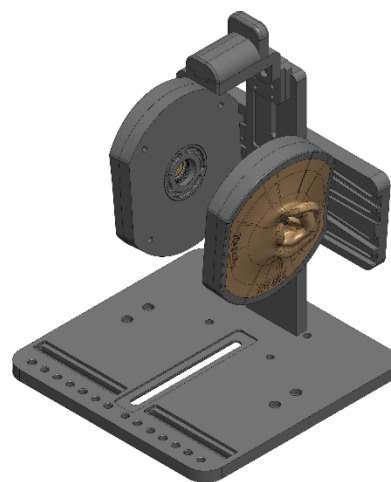
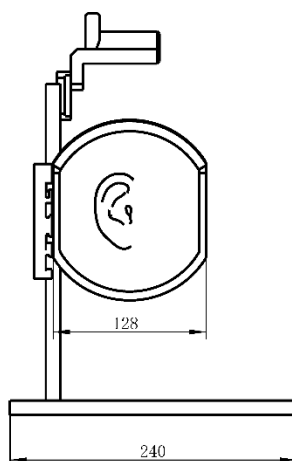
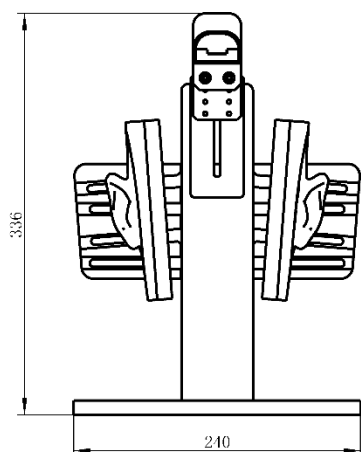

单位尺寸：mm

若产品指标更新，恕不另行通知。

MegaSig

www.megasig.com

深圳市美格信测控技术有限公司

电话：0755-8950.8393

传真：0755-8950.8392

销售邮箱：sale@megasig.com

技术支持：support@megasig.com

地址：中国.深圳.光明.红星创智广场 1 栋 2 单元 1002 室